

県道三木環状線推進管内V P 管配管工事

平面図 S=1/200

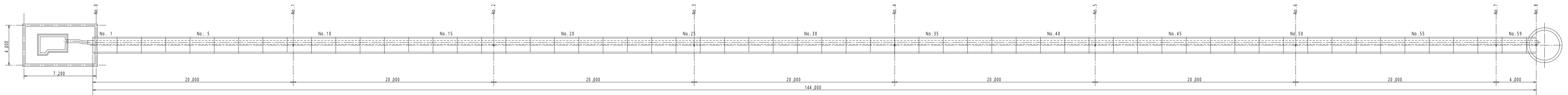

側面図 S=1/100

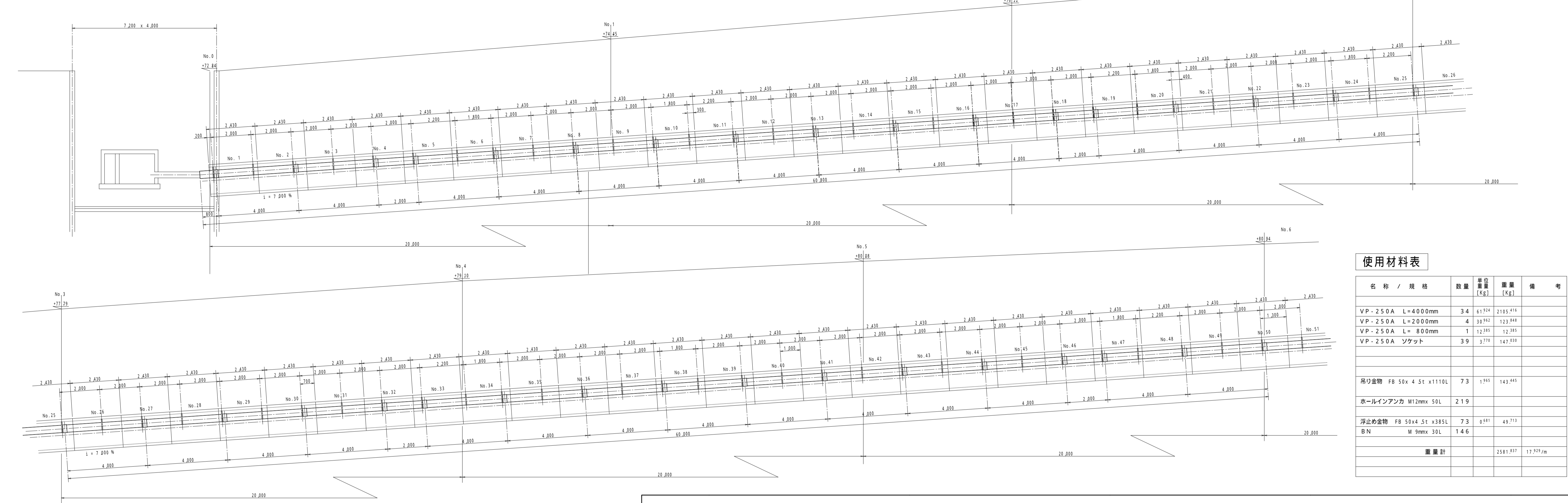

使用材料表

名称 / 規格	数量	単位 重量 [Kg]	重量 [Kg]	備 考
VP - 250A L=4000mm	34	61.944	2105.496	
VP - 250A L=2000mm	4	30.962	123.848	
VP - 250A L= 800mm	1	12.385	12.385	
VP - 250A ソケット	39	3.710	144.690	
吊り金物 FB 50x 4.5t x1110L	73	1.965	143.445	
ホーリンアンカ M12mm 50L	219			
浮き止め金物 FB 50x4.5t x385L	73	0.687	49.771	
BN M 9mmx 30L	146			
重量計			2581.937	17.919/m

断面詳細図 S=1/10

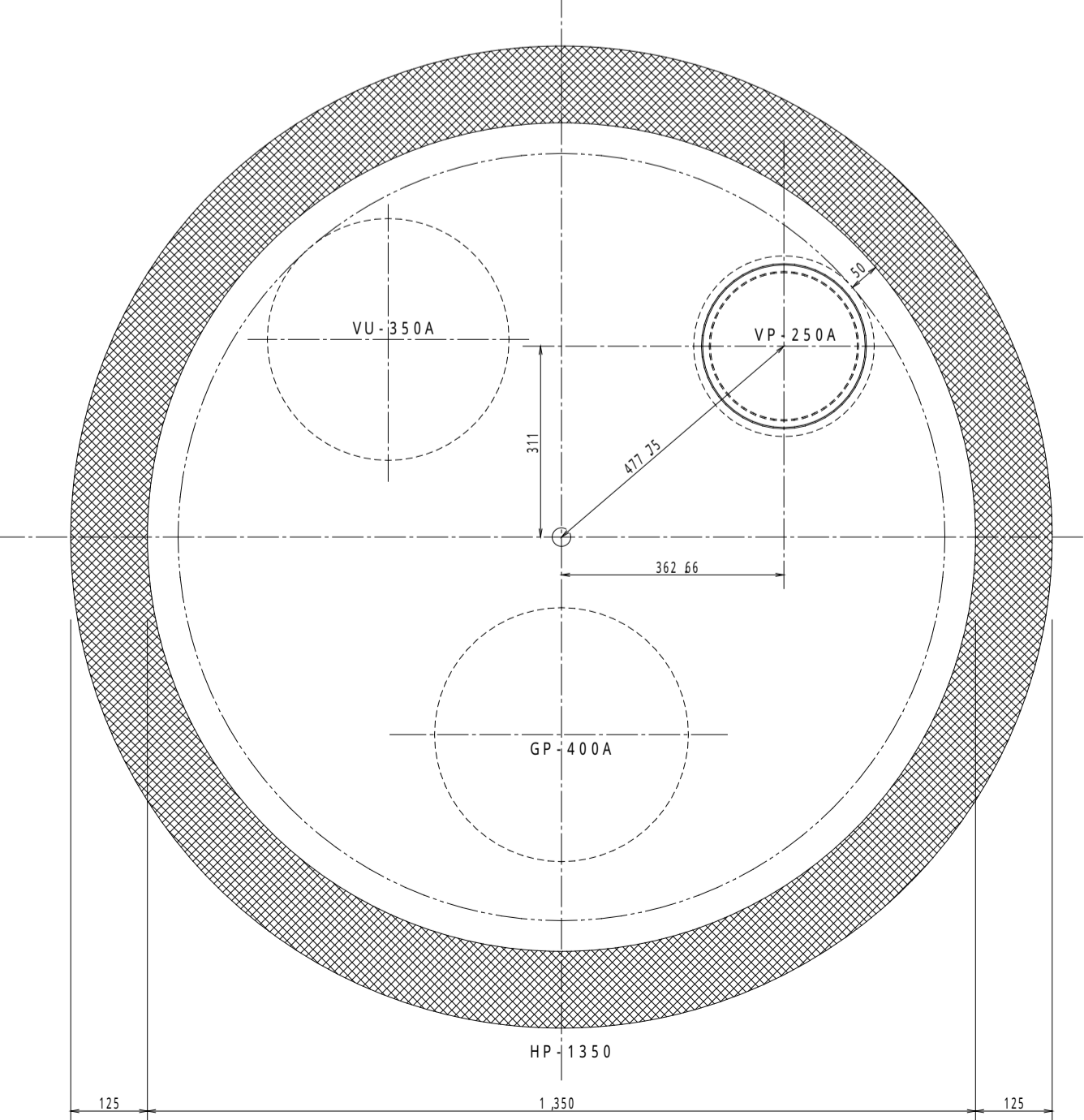

部分詳細図 S=1/5

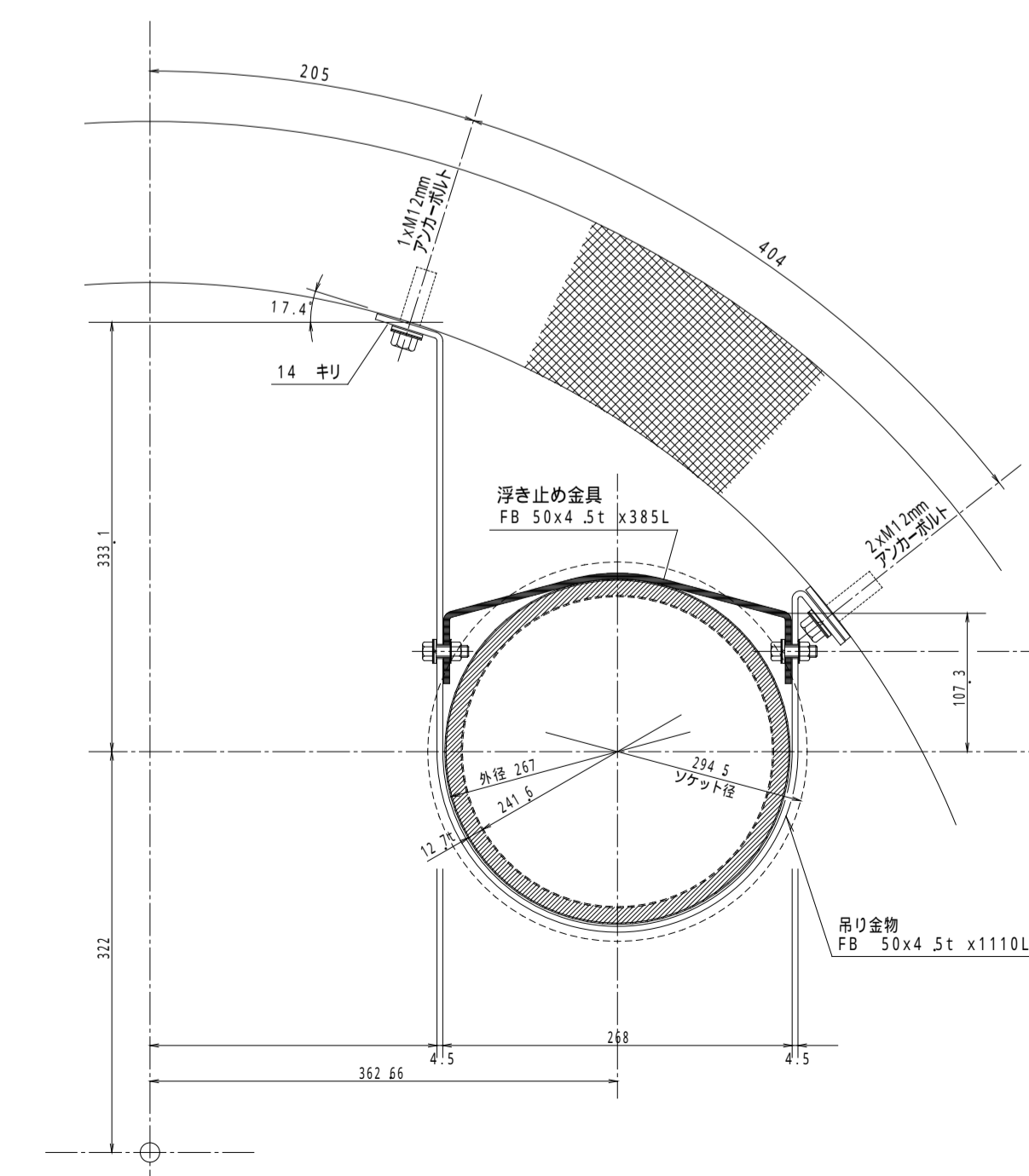

浮き止め金具

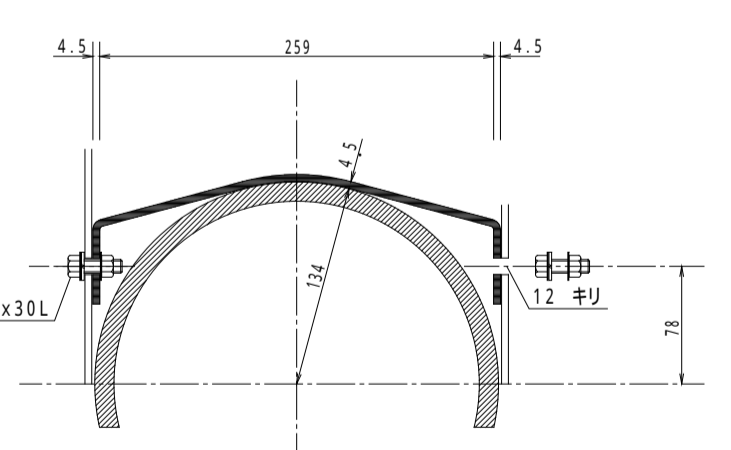

吊り金物

